



## PERÄMOOTTORI

### Omistajan käsikirja

### F15W (F9.9W)

**Kiitos kun valitsit PARSUN-perämoottorin.**

**Kiitos luottamuksesta yritystämme ja tuotteitamme kohtaan.**

- PARSUN-perämoottorit ovat tehokkaita, taloudellisia ja turvallisia edistyksellisen tekniikan ansiosta.

Lue tämä käyttöohje huolellisesti ennen kuin otat moottorin käyttöön. Käyttöohjeen tunteminen auttaa käyttämään ja huoltamaan moottoriasi hyvin kaikissa olosuhteissa.

- PARSUN pyrkii jatkuvasti kehittämään tuotteidensa laatua. Siitä johtuen, vaikka tämä käyttöohje onkin ajan tasalla painohetkellä, koneesi ja tämän ohjeen välillä voi olla pieniä eroavaisuuksia. Jos sinulle tulee kysymyksiä tähän ohjeeseen liittyen, ota yhteyttä paikalliseen PARSUN-jälleenmyyjäsi.

- Tässä ohjeessa esiintyvät tiedot, kuvat tai selitykset eivät anna perusteita oikeudellisille vaateille yritystämme kohtaan.

**SUZHOU PARSUN POWER MACHINE CO., LTD**

**Maahantuoja Meguro Oy [www.meguro.fi](http://www.meguro.fi)**

## Moottorin tunnusnumerot

### Perämoottorin sarjanumero

Perämoottorin sarjanumero on merkitty kylttiin. Kyltti sijaitsee moottorin kiinnitystelineen vasemmassa kyljessä. Kirjoita perämoottorisi sarjanumero sille varattuun tilaan. Numero auttaa esimerkiksi varaosien tilaamisessa Parsun-jälleenmyyjältäsi tai siinä tilanteessa, että moottorisi varastetaan.

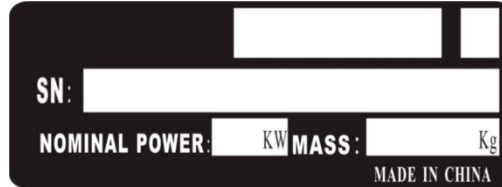
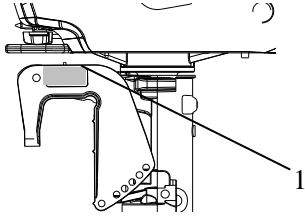

#### 1. Sarjanumeron sijainti

Merkitse tähän muistiin perämoottorin sarjanumero:

---

9-numeroinen sarjanumero

### Moottorin sarjanumero

Moottorin sarjanumero on kaiverrettu moottorin alumiinivalettuun runkoon.

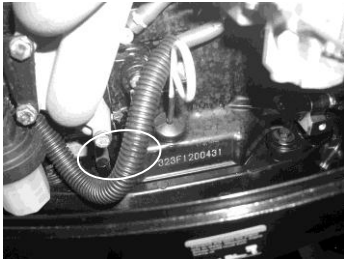

Merkitse tähän muistiin moottorin sarjanumero:

---

11-numeroinen sarjanumero

## Valmistajan lausunto

Tämä perämoottori täyttää direktiivin 2003/44/EC vaatimukset pakokaasupäästöjen ja melun suhteen. Tässä käyttöohjeessa olevat asennus- ja huolto-ohjeet takaavat niitä huolellisesti noudatettaessa, että moottori täyttää seuraavat vaatimukset:

1. Pakokaasupäästörajat moottorin normaalin käyttöiän ajan (350 tuntia tai 10 vuotta, kumpi hyvänsä täyttyy ensin) normaaleissa käyttöolosuhteissa.
2. Melutasorajat normaaleissa käyttöolosuhteissa.

## **Sisällysluettelo**

|         |  |    |
|---------|--|----|
| 1.      | Pääosat ja yleiset tiedot .....        | 5  |
| 1.1.    | Pääosat .....                          | 5  |
| 1.2.    | Yleiset tiedot .....                   | 7  |
| 1.2.1.  | Tekniset tiedot .....                  | 7  |
| 1.2.2.  | Polttoaine .....                       | 8  |
| 1.2.3.  | Moottoriöljy .....                     | 8  |
| 1.2.4.  | Potkurit .....                         | 9  |
| 2.      | Käyttö.....                            | 9  |
| 2.1.    | Asennus.....                           | 9  |
| 2.1.1.  | Asennuskorkeus.....                    | 10 |
| 2.1.2.  | Moottorin kiinnitys .....              | 10 |
| 2.2.    | Moottorin sisäänajo .....              | 11 |
| 2.3.    | Tarkistukset ennen käyttöä .....       | 11 |
| 2.4.    | Tankkaus .....                         | 12 |
| 2.5.    | Moottorin käynnistys .....             | 12 |
| 2.6.    | Moottorin lämmitys .....               | 14 |
| 2.7.    | Vaihteet.....                          | 15 |
| 2.7.1   | Eteenpäin.....                         | 15 |
| 2.7.2   | Peruutus.....                          | 15 |
| 2.8     | Moottorin pysäytys .....               | 16 |
| 2.9     | Trimmaus .....                         | 17 |
| 2.10    | Kallistus ylös- ja alaspäin .....      | 17 |
| 2.10.1  | Kallistus ylöspäin.....                | 17 |
| 2.10.2  | Kallistus alaspäin .....               | 18 |
| 2.11.   | Ajaminen eri olosuhteissa .....        | 19 |
| 2.11.1. | Ajaminen matalassa vedessä .....       | 19 |
| 2.11.2. | Ajaminen suolaisessa vedessä .....     | 19 |
| 3.      | Huolto .....                           | 19 |
| 3.1.    | Voitelu.....                           | 20 |
| 3.2.    | Sytytystulpan puhdistus ja säätö ..... | 20 |
| 3.3.    | Polttoainejärjestelmän tarkistus ..... | 20 |
| 3.3.1.  | Polttoainesuodattimen puhdistus.....   | 21 |
| 3.4.    | Tyhjäkäynnin tarkistus .....           | 21 |
| 3.5.    | Moottoriöljyn vaihto .....             | 22 |
| 3.6.    | Johtojen ja liitosten tarkistus .....  | 23 |
| 3.7.    | Vuotojen tarkistus .....               | 23 |
| 3.8.    | Potkurin tarkistus .....               | 23 |

|        |  |    |
|--------|--|----|
| 3.8.1. | Potkurin irrotus .....                     | 24 |
| 3.8.2. | Potkurin asennus .....                     | 24 |
| 3.9.   | Vaihteistoöljyn vaihto .....               | 24 |
| 3.10.  | Polttoainesäiliön puhdistus.....           | 25 |
| 3.11.  | Anodien tarkistus ja vaihto.....           | 25 |
| 3.12.  | Suojakopan tarkistus .....                 | 26 |
| 3.13.  | Huoltotaulukko .....                       | 26 |
| 4.     | Perämootorin kuljetus ja varastointi ..... | 27 |
| 4.1.   | Kuljetus .....                             | 27 |
| 4.2.   | Varastointi.....                           | 28 |
| 4.3.   | Mootorin huuhtelu .....                    | 29 |
| 5.     | Toiminta hätätilanteessa .....             | 30 |
| 5.1.   | Törmäysvaurio .....                        | 30 |
| 5.2.   | Sulakkeen vaihto .....                     | 30 |
| 5.3.   | Jos startti ei toimi .....                 | 30 |
| 5.4.   | Kastunut moottori .....                    | 31 |
| 6.     | Vianetsintä.....                           | 32 |
| 7.     | Kytkenäkaaviot .....                       | 34 |
|        | Takuuehdot .....                           | 36 |
|        | Huolto-ohjelma .....                       | 39 |
|        | Käsikirja / vastaanottotodistus .....      | 47 |

# 1. Pääosat ja yleiset tiedot

## 1.1 Pääosat

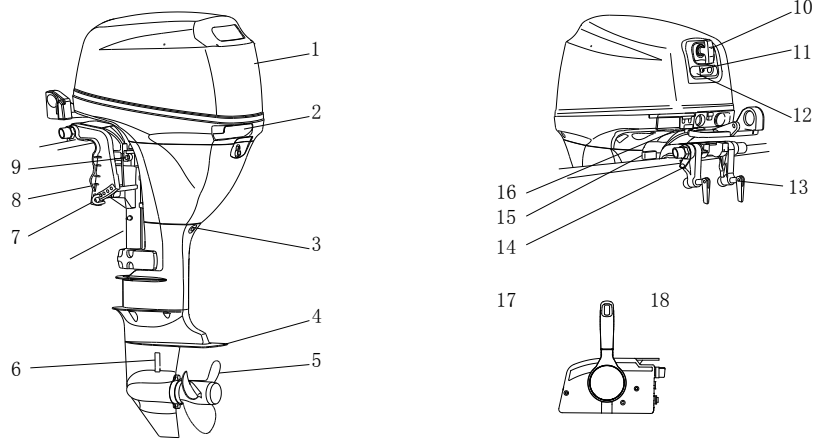

- |                                |                       |                          |
|--------------------------------|-----------------------|--------------------------|
| 1. Yläkoppa                    | 8. Kiinnitystuki      | 15. Kallistuksen lukitus |
| 2. Yläkopan lukituskahva       | 9. Ohjauksitkan säätö | 16. Polttoaineliitäntä   |
| 3. Tyhjennysruuvi              | 10. Starttikahva      | 17. Polttoainesäiliö     |
| 4. Kavitaationestolevy         | 11. Varoitusvalo(t)   | 18. Kaukosäädin          |
| 5. Potkuri                     | 12. Rikastin          |                          |
| 6. Jäähdytysvesi sisään        | 13. Kiinnityspultti   |                          |
| 7. Kallistuskulman säätöpuikko | 14. Köyden kiinnitys  |                          |

Irrotettavan polttoainesäiliön osat ovat:

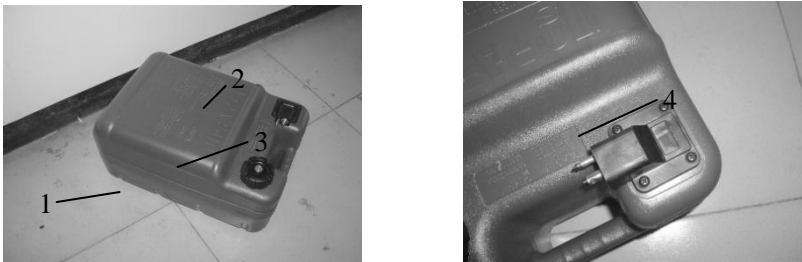

- |                  |                      |
|------------------|----------------------|
| 1. Tankin korkki | 3. Ilmaruuvi         |
| 2. Liitin        | 4. Polttoainemittari |

### **VAROITUS**

Tämän moottorin mukana toimitettu tankki on tarkoitettu vain moottorin käyttöön tarvittavan polttoaineen säiliöksi. Sitä ei pidä käyttää polttoaineen pidempiaikaiseen varastointiin.

## Kaukosäädin

Kaukosäätimellä säädetään sekä vaihteistoa että kaasua. Sähkökytkimet on asennettu kaukosäätimen koteloon.

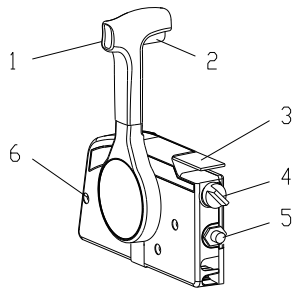

1. Kaukosäädinvipu
2. Vaihteen vapautus
3. Vapaa kaasua
4. Pääkatkaisin/rikastimen katkaisin
5. Hätkäkatkaisin
6. Ohjaukitkan säätö

## Kaukosäädinvipu

Kun säädintä siirretään lepoasennosta eteenpäin, vaihde menee asentoon "eteenpäin". Taaksepäin vetäminen aktivoi peruutusvaihteen. Moottori käy tyhjäkäynnillä, kunnes vipua käännetään noin 35° (tuntuu vastusta). Vivun kääntäminen edelleen avaa kaasun ja moottori alkaa kiihdyttää.

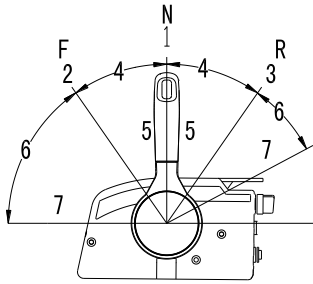

1. Vapaa "N"
2. Eteenpäin "F"
3. Peruutus "R"
4. Vaihde
5. Täysin kiinni
6. Kaasu
7. Täysin auki

## Vaihteen vapautus

Vaihtaaksesi pois vapaalta, nosta vapautusnappia ylöspäin.

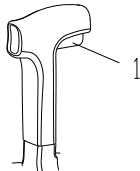

1. Vaihteen vapautus

## Vapaa kaasua -vipu

Avataksesi kaasua ilman, että kuljet eteen- tai taaksepäin, laita kaukosäädinvipu vapaa-asentoon ja nosta kaasuvipua.

## HUOM!:

**Vapaa kaasua toimii vain, kun säädin on vapaa-asennossa. Kaukosäädin toimii vain, kun vapaa kaasuvipu on suljettuna.**

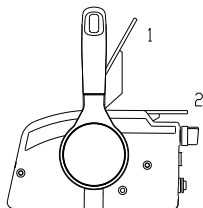

1. Täysin suljettu
2. Täysin auki

## 1.2 Yleiset tiedot

### 1.2.1 Tekniset tiedot

#### Tekniset tiedot

| Kohde                | Arvo                | Kohde                      | Arvo                          |
|----------------------|---------------------|----------------------------|-------------------------------|
| Moottorin tyyppi     | 4-tahti L           | Paino (L)                  | 51 kg                         |
| Moottorin tilavuus   | 323 cm <sup>3</sup> | Suosittelu polttoaine      | Lyijytön bensiini             |
| Halk. x iskun pituus | 59 mm x 59 mm       | Polttoainesäiliön tilavuus | 12 l                          |
| Välityssuhde         | 2,08 (27/13)        | Suosittelu moottoriöljy    | SAE10W30 tai SAE10W40         |
| Kokonaispituus       | 1001 mm             | Moottoriöljyn tilavuus     | 1,0 l                         |
| Kokonaisleveys       | 427 mm              | Suosittelu vaihteöljy      | Hypoidi-vaihteistoöljy SAE 90 |
| Kokonaiskorkeus (S)  | 1080 mm             | Vaihteöljyn tilavuus       | 0,25 l                        |
| Kokonaiskorkeus (L)  | 1270 mm             | Sytytystulppa              | DPR6EA-9                      |
| Paino (S)            | 49 kg               | Sytytystulpan kärkiväli    | 0,8 ~ 0,9 mm                  |

#### Käyttö

| Kohde                         | Arvo                     | Kohde                                 | Arvo                          |         |
|-------------------------------|--------------------------|---------------------------------------|-------------------------------|---------|
| Maksimiteho                   | 11 kW/5000 rpm (15 hv)   | Imuventtiilin välys (kylmä moottori)  | 0,15~0,25 mm                  |         |
|                               | 7,3 kW/5000 rpm (9,9 hv) |                                       |                               |         |
| Kierrosalue täydellä kaasulla | 4500~5500 rpm            | Pakiventtiilin välys (kylmä moottori) | 0,20~0,30 mm                  |         |
| Tyhjäkäynti (vaihte vapaalla) | 950±50 rpm               | Kieristysmomentit                     | Sytytystulppa                 | 18,0 Nm |
|                               |                          |                                       | Moottoriöljyn tyhjennyspultti | 28,0 Nm |

## 1.2.2 Polttoaine

Polttoaineohjeet:

|  |
|--|
| Suositteltu polttoaine:<br>Normaali lyijytön 98E-bensiini. |
|--|

### **VAROITUS:**

- Älä tupakoi tai käsittele tulta moottorin lähettyvillä tankkauksen aikana.
- Pysäytä moottori ennen tankkausta.
- Tankkaa hyvin tuuletetussa tilassa. Tankkaa irrotettava polttoainesäiliö veneen ulkopuolella.
- Älä täytä polttoainesäiliötä liian täyteen.
- Älä läikytä polttoainetta. Jos polttoainetta läikkyä, pyyhi se heti pois.
- Varmista, että polttoainesäiliön korkki on kunnolla kiinni tankkauksen jälkeen.
- Jos nielet polttoainetta, hengität runsaasti polttoainehöyryjä tai saat polttoainetta silmääsi, hakeudu heti lääkärin hoitoon.
- Jos polttoainetta läikkyä ihollesi, pese se heti pois saippualla ja vedellä. Vaihda vaatteet, jos niille läikkyä polttoainetta.
- Varo staattista kipinöintiä tankatessa. Tarvittaessa maadoita tankkauspistooli.

### **VAROITUS:**

- Käytä vain uutta, puhdasta polttoainetta, jota on säilytetty puhtaissa astioissa ja johon ei ole päässyt vettä tai likaa.

## 1.2.3 Moottoriöljy:

Suositteltu moottoriöljy: Perämoottoreille tarkoitettu 4-tahtiöljy SAE10W30 tai SAE10W40 (1,7 litraa).

### **VAROITUS:**

- Koneeseen on lisättävä moottoriöljy ennen käyttöönottoa.
- Älä käynnistä moottoria liian vähällä öljyllä. Seurauksena voi olla vakavia vaurioita.
- Tarkista aina öljyn määrä ennen moottorin käynnistystä.
- Ennen ensimmäistä käynnistystä poista konekopan sisältä imuilman imuaukosta mahdollinen muovisuoja (muovipussi).

### **VAROITUS:**

**Kaikki 4-tahtimoottorit toimitetaan tehtaalta ilman moottoriöljyä!**



## 1.2.4 Potkurin valinta

Perämoottorisi toiminta riippuu huomattavasti potkurivalinnasta, ja vääränlainen potkuri voi heikentää moottorin toimintaa. Moottori toimitetaan potkurilla, joka on suunniteltu toimimaan hyvin erilaisissa olosuhteissa, mutta voi olla tilanteita, joissa erilainen potkuri toimii paremmin. PARSUN-jälleenmyyjillä on tarjolla erilaisia potkureita ja he voivat opastaa käyttötarkoitukseen parhaiten soveltuvan potkurin valinnassa ja asennuksessa.

Raskaasti kuormitetulle veneelle ja hitaalle nopeudelle sopii paremmin pienempinoinen potkuri. Vastaavasti suurempinoinen potkuri sopii kevyemmille kuormille, koska se mahdollistaa moottorin oikean kierrosluvun ylläpidon.

## 2 Moottorin käyttö

### 2.1 Asennus

Asenna moottori tarkasti veneen keskilinjalle (köliinjalle). Jos veneessä ei ole köliä tai vene on epäsymmetrinen, ota yhteys veneliikkeeseesi.

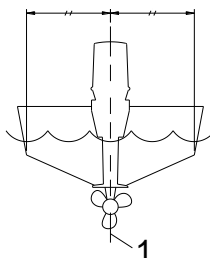

1. keskilinja (köliinja)

### **HUOM!**

Tarkista veneen kelluvuus maksimikuormalla levossa. Tarkista, että vesilinja pakoputken kohdalla on riittävän alhaalla niin, ettei vesi pääse moottoriin aaltojen mukana silloin, kun moottori ei ole käynnissä.



### **VAROITUS:**

- Liian suuren moottorin asennus aiheuttaa vakavan epätasapainon. Älä asenna moottoria, jonka teho ylittää veneen kapasiteettikyltissä mainitun. Ellei veneessä ole kapasiteetin osoittavaa kylttiä, ota yhteys veneen valmistajaan.
- Perämoottorin virheellinen asennus voi aiheuttaa vaaratilanteita. Kiinteästi asennetun moottorin saa asentaa vain veneliike tai kokenut asentaja. Jos asennat moottorin itse, hanki tarvittava opastus kokeneelta asentajalta.
- Tässä käyttöohjeen osassa annetut tiedot ovat vain viitteellisiä. Oikea kiinnitys riippuu kustakin veneen ja moottorin yhdistelmästä ja kokemuksesta.

### 2.1.1 Asennuskorkeus

Perämoottorin asennuskorkeus vaikuttaa huomattavasti veneesi ajotehokkuuteen. Jos moottori on asennettu liian korkealle, tapahtuu kavitaatiota, mikä vähentää käyttövoimaa. Jos moottori taas on liian matalalla, veden vastus lisääntyy ja heikentää moottorin tehoa. Asenna moottori siten, että kavitaationestolevy on 0 – 25 mm veneen pohjan alapuolella

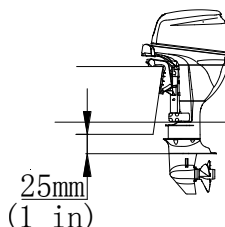

#### **HUOM!:**

**Paras asennuskorkeus riippuu veneestä ja moottorista sekä käyttötarkoituksesta. Oikea taso löytyy parhaiten kokeilemalla ja koeajoilla. Tarkempia tietoja saat PARSUN-jälleenmyyjältäsi tai veneesi valmistajalta**

### 2.1.2 Perämoottorin kiinnitys

1. Kiristä ruuvit huolellisesti ja tasaisesti molemmin puolin. Tarkista ruuvien kireys ajoittain, koska ne saattavat löystyä moottorin värinän vuoksi. Ruuvit saa kiristää vain käsivoimin, ilman työkaluja.

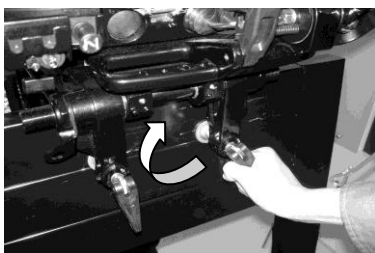

#### **VAROITUS:**

- Jos ruuvit ovat löysällä, moottori voi liikkua perälaudassa. Tämä voi johtaa veneen ohjattavuuden menetykseen. Ruuvien edelleen löystyminen voi johtaa jopa moottorin putoamiseen!
  - Tarkista, että ruuvit ovat kunnolla kiinni. Tarkista kiinnitys ajoittain moottorin käytön aikana.
2. Jos moottorissasi on varmuusvaijeri tai -ketju, sitä pitäisi aina käyttää. Kiinnitä vaijeri veneessä sopivaan kohtaan, niin ettei moottori pääse kokonaan putoamaan, jos se vahingossa irtoaa perälaudasta.



3. Varmista kiinnitys perälautaan sopivilla pulteilla. Tarkemmat tiedot saat PARSUN-jälleenmyyjältäsi.

#### **VAROITUS:**

**Älä käytä sopimattomia pultteja, muttereita tai aluslevyjä. Pulttien kiristyksen jälkeen tarkista kiinnitys aika-ajoin moottorin käytön jälkeen.**

## 2.2 Moottorin sisäänajo

Uusi moottorisi vaatii sisäänajon, jotta liikkuvien osien pinnat hioutuvat tasaisesti

### **VAROITUS:**

**Sisäänajovaiheen laiminlyönti voi johtaa moottorin iän lyhenemiseen tai vakavaan moottorivaurioon.**

1. Ensimmäisen käyttötunnin aikana:

Käytä moottoria enintään nopeudella 2000 r/min eli noin puolikaasulla.

2. Toisen käyttötunnin aikana:

Käytä moottoria enintään nopeudella 3000 r/min eli noin 3/4-kaasulla.

3. Seuraavien kahdeksan käyttötunnin aikana:

Älä käytä moottoria täydellä kaasulla enempää kuin viisi minuuttia kerrallaan.

4. 10 sisäänajotunnin jälkeen voit käyttää moottoria normaalisti.

## 2.3 Tarkistukset ennen käyttöä

### **Polttoaine**

- Tarkista, että sinulla on riittävästi polttoainetta koko matkalle.
- Tarkista, ettei polttoainetta vuoda mistään eikä mistään tule polttoaineen hajua.
- Tarkista polttoaineletkujen kiinnitykset.
- Tarkista, että polttoainetankki on tukevalla, tasaisella alustalla ja että polttoaineletku ei ole kiertynyt, eikä mikään ei paina sitä ja että sen lähellä ei ole teräviä esineitä.

### **Hallintalaitteet**

- Tarkista, että kaasu, vaihteet ja ohjaus toimivat normaalisti, ennen kuin käynnistät moottorin.
- Hallintalaitteiden pitää toimia tasaisesti, ilman ylimääräistä kitkaa tai löysyyttä.
- Tarkista liitosten kireys ja eheys.
- Tarkista startti- ja pysäytysnappien toiminta kun moottori on vedessä..

### **VAROITUS:**

- Älä käynnistä moottoria muuten kuin vedessä, muutoin seurauksena voi olla ylikuumeneminen ja moottorivaurio.
- Tarkista moottori ja sen kiinnitys.
- Varmista, etteivät kiinnitykset ole löysällä tai vahingoittuneita.
- Tarkista potkurin eheys.

### **Moottoriöljyn tason tarkistaminen**

Käännä moottori pystyasentoon (ei kallistettuna).

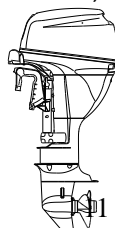

2. Tarkista öljyn taso mittatikusta. Tason pitäisi olla ylä- ja alamerkkien välissä. Lisää öljyä, jos taso on alle alamerkin ja vähennä öljyä, jos taso on yli ylämerkin.

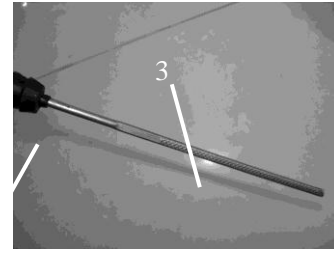
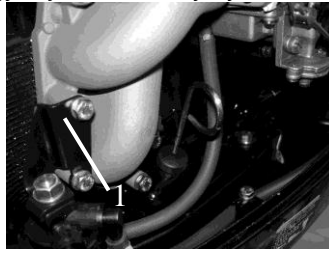

1. Mittatikku
2. Ylämerkki
3. Alamerkki

### **VAROITUS:**

Kierrä mittatikku kokonaan paikoilleen mittausta varten.

## 2.4 Tankkaus

### **VAROITUS:**

- **Bensiini ja sen höyryt ovat erittäin syttymis- ja räjähdysherkkiä. Älä tupakoi tai käsittele tulta tai muita syttymislähteitä polttoaineen lähellä.**

1. Avaa polttoainesäiliön korkki.
2. Täytä säiliö varovaisesti.



3. Sulje korkki huolellisesti tankin täytön jälkeen. Pyyhi pois mahdollisesti yli läikkynyt polttoaine.

## 2.5 Moottorin käynnistys

1. Avaa tankin ilmaruuvi (2-3 kierrosta) ja kiinnitä liittimet tukevasti.

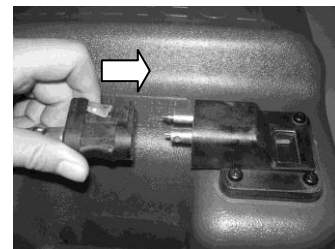

2. Varmista liittimen kiinnitys ja paina rikastinpumppua ulostulopuolen ollessa ylöspäin, kunnes se tuntuu jämäkältä (jos polttoaineliitin on käytössä).



3. Laita kaukosäädinvipu vapaa-asentoon.

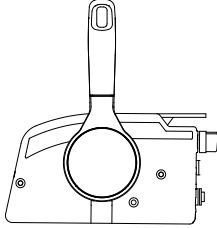

#### **HUOM!:**

**Moottorissa on varolaitte, joka estää moottorin käynnistämisen, jos vaihde ei ole vapaalla.**

4. Sido turvavaijerin toinen pää tiukasti esimerkiksi ohjaukäden ranteeseesi. Sen jälkeen asenna vaijerin toinen pää sille suunniteltuun paikkaan moottorin pysäytyskytkimen alle.

#### **VAROITUS:**

- **Vaihteen on oltava vapaalla moottoria käynnistettäessä, muutoin moottori voi vahingoittua.**
- **Älä kiinnitä turvavaijeria repeytyvään kankaaseen. Varmista, ettei vaijeri voi jäädä mihinkään kiinni, niin että sen toiminta estyy.**
- **Varo, ettet vahingossa vetäise turvavaijerista normaalin käytön aikana. Moottorin tehon häviäminen merkitsee ohjattavuuden häviämistä. Ilman moottorin antamaa voimaa veneen nopeus voi myös vähentyä nopeasti, mikä voi aiheuttaa ihmisten ja esineiden sinkoutumisen eteenpäin..**

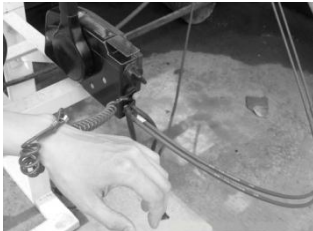

5. Käännä pääkatkaisin asentoon "ON".

6. Vedä rikastinnuppi kokonaan auki.



1. rikastin

#### **HUOM!:**

- **Rikastimen käyttö ei ole tarpeen käynnistettäessä lämmintä moottoria.**
- **Jos rikastin jää starttiasentoon moottorin käydessä, se heikentää käyntiä tai pysäyttää moottorin.**

7. Käännä pääkatkaisin asentoon "START" ja pidä sitä tässä asennossa noin 5 sekuntia.

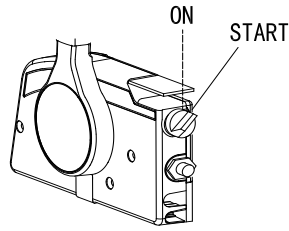

8. Heti moottorin käynnistyttyä päästä pääkatkaisin irti ja anna sen palautua asentoon "ON".

#### **VAROITUS:**

- Älä koskaan käännä katkaisinta "START"-asentoon moottorin käydessä.
- Älä käytä starttimoottoria yli 5 sekuntia kerrallaan. Jos starttimoottoria käytetään jatkuvasti yli 5 sekunnin jaksoissa, akku tyhjenee nopeasti ja moottorin käynnistäminen ei onnistu. Startti voi myös vahingoittaa. Ellei moottori käynnisty 5 sekunnissa, palauta kytkin asentoon "ON", odota 10 sekuntia ja yritä uudelleen.

#### **HUOMI:**

Kun moottori on kylmä, sen täytyy käynnistyksen jälkeen ensin antaa hetken lämmitä.

### **2.6 Moottorin lämmitys**

1. Moottorin käynnistyttyä palauta rikastin puoliväliin. Noin viiden minuutin ajan anna moottorin lämmitä kaasun ollessa 1/5 tai alle sen. Kun moottori on lämmennyt, sulje rikastin kokonaan.

#### **VAROITUS:**

- Jos rikastin jää auki moottorin käynnistyttyä, moottori voi pysähtyä.
- Jos lämpötila on -5 C tai alle, jätä rikastin täysin auki noin 30 sekunniksi käynnistyksen jälkeen.

2. Tarkista, että jäähdytysveden reiästä tulee vettä tasaisesti.



#### **VAROITUS:**

- Ellei jäähdytysvettä tule koko ajan koneen käydessä, pysäytä moottori ja tarkista, ettei jäähdytysveden sisäänmeno tai ulostulo ole tukkeutunut.
- Ellei ongelmaa voida selvittää ja korjata, ota yhteys PARSUN-jälleenmyyjäsi.

### **2.7 Vaihteet**



#### **VAROITUS:**

Ennen vaihteiden käyttöä varmista, ettei lähistöllä ole uimareita tai esteitä vedessä.

#### **VAROITUS:**

Kun vaihdat ajossa peruutukselle tai päinvastoin, sulje ensin kaasut, niin että moottori on tyhjäkäynnillä (tai hyvin hitaalla vauhdilla).

## 2.7.1 Eteenpäin

Nosta vapautinappia ja työnnä säätövipua eteenpäin.

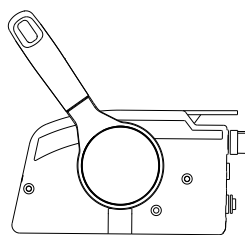

## 2.7.2 Peruutus

### ⚠ VAROITUS:

Peruutusvaihteella on kuljettava hitaasti. Älä avaa kaasua enempää kuin puoleen väliin, ettei veneestä tule tasapainoton, mikä voisi aiheuttaa hallinnan menetyksen ja johtaa onnettomuuteen.

1. Tarkista, että kallistuksen lukitusvipu on lukittuna.



2. Nosta kytkimen vapautusvipua ja siirrä säätövipua vapaa-asennosta peruutusasettoon.

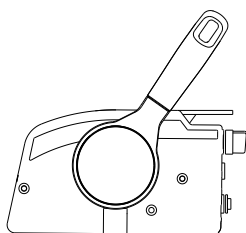

## 2.8 Moottorin pysäytys

### HUOM!:

Ennen moottorin pysäyttämistä anna sen ensin jäähtyä hiukan tyhjäkäynnillä tai hitaalla vauhdilla. Moottorin pysäyttämistä suoraan kovasta vauhdista ei suositella.

1. Käännä pääkatkaisin asentoon "OFF"

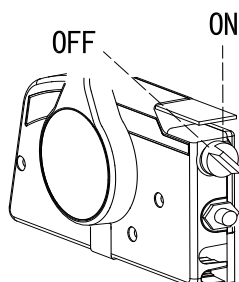

2. Sulje ilmaruuvi polttoainetankin korkissa.



3. Irrota polttoaineliitännät.

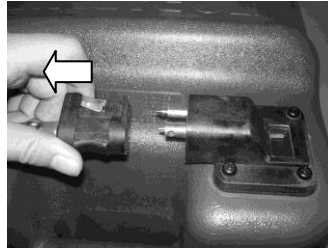

**HUOM!:**

Moottori voidaan pysäyttää myös vetämällä turvavaijerista ja irrottamalla lukituslevy pysäytysnapista. Sen jälkeen pääkatkaisin käännetään asentoon "OFF".



## 2.9 Trimmaus

Moottorin kiinnitysmekanismissa on 4-5 reikää, joilla moottorin asentoa voidaan säätää.

1. Pysäytä moottori.
2. Irrota kallistuskulman säätöpuikko samalla kun kallistat moottoria hiukan ylöspäin.

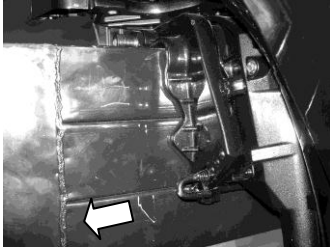

3. Laita puikko haluttuun reikään. Testaa veneellesi ja olosuhteisiin sopiva asento koeajoilla to find the position that works best for your boat and operating conditions.

### ⚠ VAROITUS:

- Pysäytä moottori ennen moottorin asennon muutosta.
- Varo jättämästä sormia tms. puristuksiin kun irroitat tai asennat puikkoa.
- Testaa uutta moottorin asentoa varovasti. Nosta nopeutta vähitellen ja tarkkaile veneen tasapainoa ja hallittavuutta. Väärä moottorin asento voi johtaa veneen hallinnan menetykseen.

## 2.10 Kallistus ylös- ja alaspäin

Jos moottori pysäytetään pidemmäksi aikaa tai jos vene on matalikolla, moottori pitää kallistaa ylöspäin potkurin ja kopan suojaamiseksi kolhuilta sekä korroosion estämiseksi.

### ⚠ VAROITUS:

- Varmista, ettei tiellä ole ihmisiä kun kallistat moottoria ylös- tai alaspäin. Varo myös jättämästä sormia tms. puristuksiin moottorin ja sen kiinnitystelineen väliin.

### HUOM!:

- Älä kallista moottoria ylöspäin ohjaukshavasta vetämällä, koska tämä saattaa rikkoa kahvan.
- Moottoria ei voi kallistaa peruutusvaihteelta

### 2.10.1 Kallistus ylöspäin

1. Aseta kaukosäädin vapaa-asentoon.

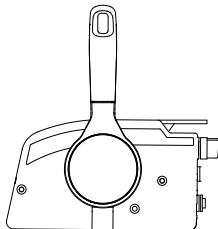

2. Irrota polttoaineletku moottorista.



3. Käännä kallistuksen lukitusvipu yläasentoon.

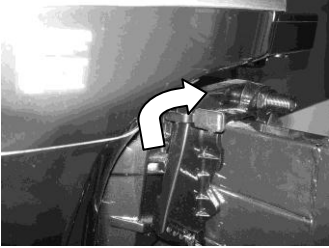

4. Ota kiinni takana olevasta kahvasta ja kallista moottoria ylöspäin kunnes tukivipu lukkiutuu automaattisesti.

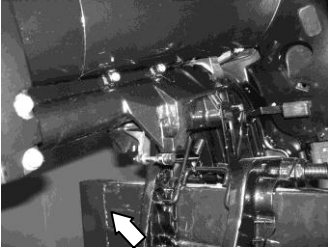

## 2.10.2 Kallistus alaspäin

1. Käännä kallistuksen lukitusvipu lukitusasentoon.

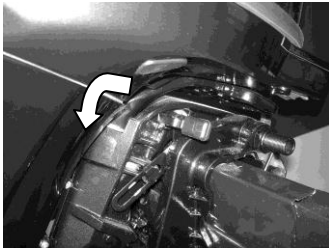

2. Kallista moottoria hiukan ylöspäin kunnes kallistuksen tukitanko vapautuu automaattisesti..
3. Kallista moottoria hitaasti alaspäin kunnes se lukittuu.

## 2.11 Ajaminen eri olosuhteissa

### 2.11.1 Ajaminen matalassa vedessä

Perämoottori voidaan kallistaa osittain ylöspäin matalassa vedessä ajettaessa.

#### VAROITUS:

- Varmista, että vaihde on vapaalla ennen kuin ajat matalaan veteen tai kallistat moottoria.
- Palauta moottori normaaliasentoon heti, kun vene on riittävän syvässä vedessä.

#### **VAROITUS:**

Jäähdytysveden sisäänottoaukko ei saa nousta veden pinnan yläpuolelle matalassa vedessä ajettaessa, muutoin moottori voi vaurioitua ylikuumentumisen vuoksi. Tarkista kallistusmenettely kohdasta 2.10.

### 2.11.2 Ajaminen suolaisessa vedessä

Suolaisessa vedessä ajamisen jälkeen on jäähdytysvesi huuhdeltava pois moottorista puhtaalla vedellä, niin ettei jäähdytysputkistoon pääse kertymään suolaa.

## 3. Huolto

Perämoottoria käytettäessä säännöllinen huolto on tarpeen moottorin tehokkaan käytön varmistamiseksi.

#### VAROITUS:

Pysäytä aina moottori ennen huoltotoimenpiteitä, ellei ohjeissa ole nimenomaan sanottu muuta. Huoltotoimenpiteet pitäisi aina suorittaa PARSUN-jälleenmyyjäsi tai muun kokeneen mekaanikon toimesta.

#### **VAROITUS:**

Jos tarvitset varaosia, käytä vain alkuperäisiä PARSUN-osia tai osia, joiden tyyppi ja laatu ovat samanlaiset kuin alkuperäisissä osissa.

### 3.1 Voitelu

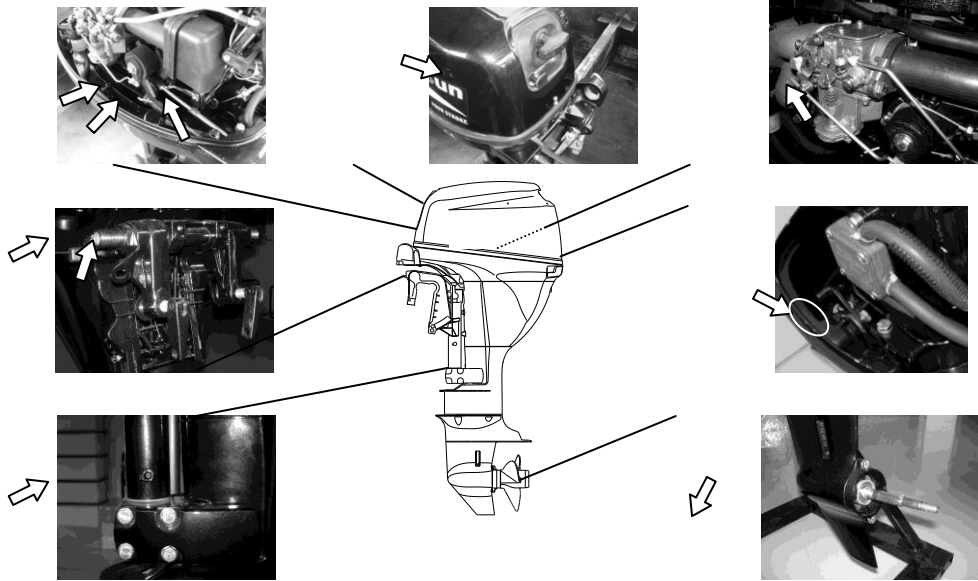

### 3.2 Sytytystulpan puhdistus ja säätö

Sytytystulppa pitää irrottaa ja tarkistaa säännöllisesti, koska kuumuus ja lika saattavat kuluttaa ja rikkoa tulpan. Tarvittaessa tulppa on vaihdettava uuteen, oikeantyyppiseen tulppaan. Mittaa tulpan kärkiväli ennen tulpan paikoilleen asentamista ja säädä kärkiväli tarvittaessa.

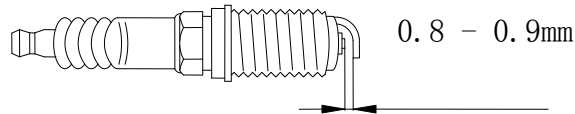

Puhdista aina tiivisteen pinta tai käytä uutta tiivistettä, kun asennat tulpan. Pyyhi lika tulpan kierteistä ja kiristä tulppa oikeaan kireyteen. Älä ylikiristä sytytystulppaa kiinnittäessäsi sitä sylinterin kanteen. Oikea momentti on 18 Nm.

### 3.3 Polttoainejärjestelmän tarkistus

1. Tarkista, ettei polttoaineletkuissa ole vuotoja, murtumia ja että ne toimivat kunnolla. Jos ongelmia ilmenee, ota välittömästi yhteys PARSUN-jälleenmyyjäsi ja korjauta vika.

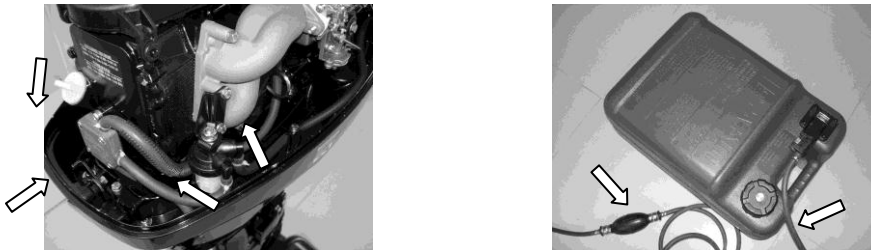

#### ⚠ VAROITUS:

- Tarkista säännöllisesti, ettei polttoainejärjestelmässä ole vuotoja.
- Jos vuotoja löytyy, ne on välittömästi annettava kokeneen asentajan korjattavaksi.

Tarkista polttoainesuodatin ajoittain. Jos suodattimessa on likaa, puhdista se.



### 3.3.1 Polttoainesuodattimen puhdistus

1. Irrota suodatinta kiinnittävä mutteri.



2. Ruuvaa suodatinkuppi auki, pyyhi mahdollinen polttoaine rätillä pois.
3. Irrota suodatinelementti ja pese se liuottimella. Anna kuivua. Tarkista suodatinelementti ja suodatinkupin O-rengas. Vaihda tarvittaessa. Jos polttoaineessa on vettä, tarkista ja puhdista irrotettava polttoainetankki.

1. suodatinkuppi
2. O-rengas
3. suodatinelementti
4. suodattimen kansi

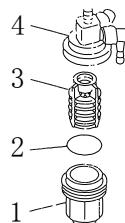

4. Asenna suodatinelementti takaisin kuppiin. Varmista, että O-rengas on paikoillaan. Ruuvaa kuppi tiukasti kanteen kiinni.
5. Kiinnitä suodatin paikoilleen ja kiinnitä polttoainetankit suodattimeen. Käynnistä moottori ja varmista, etteivät suodatin tai tankit vuoda

### 3.4 Tyhjäkäynnin tarkistus

Tähän tarkistukseen on käytettävä kierroslukumittaria. Tulokset vaihtelevat sen mukaan, tehdäänkö mittaus huuhtelukytkenällä, testialtaassa vai moottorin ollessa vedessä.

1. Käynnistä moottori ja anna sen lämmetä vaihte vapaalla, kunnes se käy tasaisesti.
2. Tarkista, että tyhjäkäynti on määritellyn mukainen:  $950 \pm 50$  rpm

#### **VAROITUS:**

Tyhjäkäynnin tarkistaminen on mahdollista vain, kun moottori on täysin lämmennyt. Ellei moottori ole lämmin, tyhjäkäyntimittauksen tulos on normaalia korkeampi. Jos tyhjäkäynnin mittaamisessa on ongelmia tai jos tyhjäkäynti vaatii säätöä, ota yhteys PARSUN-jälleenmyyjään tai muuhun kokeneeseen asentajaan.

### 3.5 Moottoriöljyn vaihto



#### **VAROITUS:**

- Älä avaa öljynpoistotulppaa heti moottorin sammuttamisen jälkeen. Öljy on kuumaa ja sitä on käsiteltävä varoen palovammojen välttämiseksi.
- Varmista, että moottori on tiukasti kiinni perälaudassa tai tukevassa telineessä.

#### **VAROITUS:**

Vaihda moottoriöljy ensimmäisten 10 ajotunnin jälkeen ja sen jälkeen aina 100 ajotunnin tai aina aloitettaessa uutta ajokautta (Suomalaisissa olosuhteissa 6-12 kk välein). Ilman öljynvaihtoa moottori kuluu nopeammin. Vaihda öljy kun se on vielä lämmintä.

- **HUOM!** Vaihda öljy kun se on vielä lämmintä.

1. Aseta moottori pystyasentoon (ei kallistettuna).

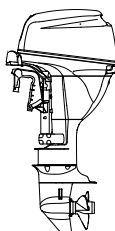

2. Varaa sopiva astia, jonka tilavuus on suurempi kuin moottorissa olevan öljyn. Aseta astia öljynpoistoruuvien alle ja avaa ruuvi. Avaa sen jälkeen öljyntäyttöaukon korkki. Anna kaiken öljyn valua ulos. Jos öljyä läikkyä, pyyhi se välittömästi pois.

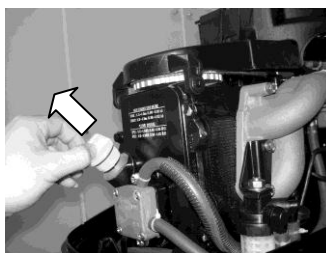

3. Aseta öljynpoistoruuvien aukkoon uusi tiiviste ja kiristä ruuvi paikoilleen.
4. Lisää täyttöaukon kautta oikea määrä öljyä. Sulje täyttöaukon korkki.
5. Käynnistä moottori ja varmista, ettei missään ole öljyvetoja.
6. Sammuta moottori ja odota 3 minuuttia. Tarkista öljyn pinnan taso mittatikusta. Pinnan pitää olla ylä- ja alatason merkkien välissä.

## **VAROITUS:**

Öljy pitää vaihtaa useammin, jos moottoria käytetään pitkään raskaissa olosuhteissa, esim. pitkään uisteltaessa.

### **3.6 Johdotusten ja liitoksien tarkistus**

Tarkista, että kaikki maadoitusjohdot ovat hyvin kiinni ja että kaikki liittimet ja liitokset ovat tiukkoja.

### **3.7 Vuotojen tarkistus**

Tarkista, ettei pakokaasua tai jäähdytysvettä tule pakokaasujärjestelmän, sylinteripään ja rungon välisistä liitoksista. Tarkista, ettei moottorin ympärillä ole öljyvetoja.

## **VAROITUS:**

Jos vuotoja löytyy, ota yhteys PARSUN-jälleenmyyjäsi

### **3.8 Potkurin tarkistus**

#### **VAROITUS:**

- Ennen potkurin tarkistusta, irrotusta tai uuden asennusta varmista aina, ettei moottori pääse vahingossa käynnistymään. Tämä voidaan tehdä esim. irrottamalla sytytystulpan hattu, kääntämällä vaihde vapaalle ja irrottamalla turvavaijeri pysäytysnapista. Moottorin käynnistyminen kesken asennuksen voi aiheuttaa vakavia vammoja.
- Älä pidä kädelläsi kiinni potkurista sen irrotuksen tai kiristyksen aikana. Potkurin pyöriminen estetään laittamalla puupala kavitaationestolevyn ja potkurin väliin



1. Tarkista kaikki potkurin siivekkeet: näkyykö niissä kulumaa, syöpymistä tai muuta vauriota.
2. Tarkista, ettei potkurin akseli ole vaurioitunut.
3. Tarkista, ettei sokkatappi ole kulunut tai vaurioitunut.
4. Tarkista, ettei akselin ympärillä ole siimaa.
5. Tarkista akselin öljytiivisteiden eheys.

### 3.8.1 Potkurin irrotus

1. Suorista sokka ja vedä se ulos pihdeillä.
2. Irrota potkurin mutteri ja aluslevy(t)..
3. Irrota potkuri ja tiiviste.

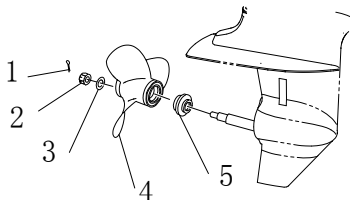

1. Sokka
2. Potkurin mutteri
3. Aluslevy
4. Potkuri
5. Tiiviste

### 3.8.2 Potkurin asennus

#### **VAROITUS:**

- Varmista, että asennat tiivisteen ennen potkuria, muutoin alavaihdekotelo ja potkurin akseli voivat vaurioitua.
- Käytä uutta sokkaa ja taivuta sen päät huolellisesti, ettei potkuri pääse käytön aikana irtoamaan.

1. Voitele akseli venerasvalla tai korroosionestorasvalla.
2. Asenna aluslevy (jos on), tiiviste ja potkuri akselille.
3. Asenna aluslevy(t).
4. Kiristä potkurin mutteri. Tarkista, että se on linjassa potkurin akselin reiän kanssa. Asenna uusi sokka reikään ja taivuta sen päät.

### 3.9 Vaihteistoöljyn vaihto



#### **VAROITUS:**

- Varmista, että moottori on tiukasti kiinni perälaudassa tai tukevassa telineessä.
- Älä koskaan mene moottorin alle kun se on kallistettuna, vaikka tukivipu olisikin lukittuna. Jos moottori pääsee putoamaan, se voi aiheuttaa vakavia vammoja

1. Kallista moottoria niin, että vaihteistoöljyn poistoruuvi on alimmassa mahdollisessa kohdassa.
2. Aseta sopiva astia vaihteiston alle.
3. Avaa vaihteistoöljyn poistoruuvi.

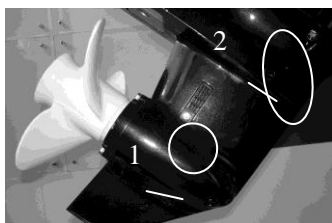

1. Vaihteistoöljyn poistoruuvi
2. Öljytason tulppa

#### **VAROITUS:**

Vaihda vaihteistoöljy ensimmäisten 10 käyttötunnin jälkeen, sen jälkeen 100 tunnin tai 6 kk välein. Ellei näin tehdä, vaihteisto kuluu nopeasti.

4. Poista öljytason tulppa, jotta kaikki öljy pääsee valumaan ulos.

#### **VAROITUS:**

Tarkista käytetty öljy: Mikäli öljyntäytökorkissa tai öljyssä on valkoista maitomaista ainetta tai öljy



on muuttunut harmaanvalkoiseksi, vaihteistoon pääsee vettä, mikä voi aiheuttaa vaurioita. Ota yhteys PARSUN-jälleenmyyjäsi.

5. Käytä joustavaa täyttötubia ja täytä vaihteistoöljy öljynpoistoruuvien aukon kautta (250mm<sup>3</sup>).
6. Kun öljyä alkaa valua öljytason tulpan reiästä, aseta tulppa paikoilleen ja kiristä. (Tarvittaessa vaihda tiiviste.)
7. Laita öljynpoistoruuvi paikoilleen ja kiristä. (Tarvittaessa vaihda tiiviste).

### 3.10 Polttoainesäiliön puhdistus

#### **VAROITUS:**

- Tupakointi ja kaikenlainen tulen käsittely on kiellettyä polttoainesäiliön puhdistuksen aikana.
- Puhdista polttoainesäiliö hyvin tuuletetussa tilassa.

1. Tyhjennä säiliö asianmukaiseen astiaan.
2. Kaada pieni määrä sopivaa liuotinta säiliöön. Sulje korkki ja ravista. Tyhjennä liuotin kokonaan pois säiliöstä.
3. Vedä polttoaineimun runko ulos tankista..
4. Puhdista suodatin sopivalla liuottimella ja anna sen kuivua.
5. Vaihda tiiviste uuteen. Kokoa polttoaineimun runko ja kiristä ruuvit hyvin.

### 3.11 Anodien tarkistus ja vaihto

Tarkista ulkopuoliset anodit säännöllisesti. Irrota kertymät anodien pinnoilta. Ota yhteys PARSUN-jälleenmyyjään, jos anodit pitää vaihtaa.

#### **VAROITUS:**

Älä maalaa anodeja, koska maali estää niiden toiminnan ja aiheuttaa moottorin syöpymistä.

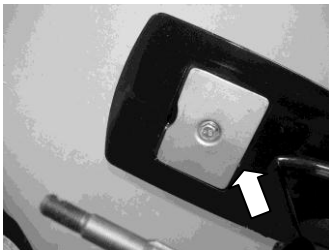

### 3.12 Suojakopan tarkistus

Tarkista moottorin kopan kiinnitys työntämällä sitä molemmin käsin.  
Jos koppa on löysällä, ota yhteys PARSUN-jälleenmyyjään asian korjaamiseksi.



### 3.13 Huoltotaulukko

Kun moottoria käytetään normaaleissa olosuhteissa ja se huolletaan ja korjataan asianmukaisesti, moottori toimii normaalin käyntiajan.

Huoltotoimenpiteiden tiheyttä voidaan vaihdella käyttöolosuhteiden mukaan, mutta alla oleva taulukko antaa yleiset ohjeet huoltojen suorittamisesta.

| Kohde                                | Toimenpiteet        | Ensimmäiset huollot |                  | Määräväli         |                      |
|--------------------------------------|---------------------|---------------------|------------------|-------------------|----------------------|
|                                      |                     | 10 tuntia (1 kk)    | 50 tuntia (3 kk) | 100 tuntia (6 kk) | 200 tuntia (1 vuosi) |
| Anodit (ulkopuoliset)                | Tarkistus/vaihto    |                     | ●/○              | ●/○               |                      |
| Anodit (sisäpuoliset)                | Tarkistus/vaihto    |                     |                  |                   | ○                    |
| Jäähdytysvesijärjestelmä             | Puhdistus           |                     | ●                | ●                 |                      |
| Kiinnitysteline                      | Tarkistus           |                     |                  |                   | ●                    |
| Polttoainesuodatin (kertakäyttöinen) | Tarkistus/puhdistus | ●                   | ●                | ●                 |                      |
| Polttoainejärjestelmä                | Tarkistus           | ●                   | ●                | ●                 |                      |
| Polttoainesäiliö (irrationen)        | Tarkistus/puhdistus |                     |                  |                   | ●                    |
| Vaihteistoöljy                       | Vaihto              | ●                   |                  | ●                 |                      |
| Voitelukohdat                        | Voitelu             |                     |                  | ●                 |                      |
| Tyhjäkäynti (kaasutinmallit)         | Tarkistus/säätö     | ●/○                 |                  | ●/○               |                      |
| Potkuri ja sokka                     | Tarkistus/vaihto    |                     | ●                | ●                 |                      |
| Vaihteistokäytön nivelet ja vaijeri  | Tarkistus/säätö     |                     |                  |                   | ○                    |

| Kohde                            | Toimenpiteet           | Ensimmäiset huollot |                     | Määräväli            |                         |
|----------------------------------|------------------------|---------------------|---------------------|----------------------|-------------------------|
|                                  |                        | 10 tuntia<br>(1 kk) | 50 tuntia<br>(3 kk) | 100 tuntia<br>(6 kk) | 200 tuntia<br>(1 vuosi) |
| Termostaatti                     | Tarkistus              |                     |                     |                      | ○                       |
| Kaasutin/kaasutinvaijeri/ajoitus | Tarkistus/säätö        |                     |                     |                      | ○                       |
| Vesipumppu                       | Tarkistus              |                     |                     |                      | ○                       |
| Moottoriöljy                     | Tarkistus/vaihto       | ●                   |                     | ●                    |                         |
| Öljynsuodatin                    | Vaihto                 |                     |                     |                      | ○                       |
| Sytytystulpat                    | Puhdistus/säätö/vaihto | ●                   |                     |                      | ●                       |
| Nokka-akselin käyttöhihna        | Tarkistus/vaihto       |                     |                     | ○                    | ○                       |
| Venttiilin välys (OHC, OHV)      | Tarkistus/säätö        | ○                   |                     | ○                    |                         |

**HUOM!:**

Jos ajetaan suolaisessa, sameassa tai mutaisessa vedessä, moottori pitää huuhdella puhtaalla vedellä jokaisen käyttökerran jälkeen.

## 4 Kuljetus ja varastointi

### 4.1 Kuljetus

Perämoottori pitää aina kuljettaa ja varastoida normaalissa ajoasennossa. Ellei tämä ole mahdollista, voidaan moottori kallistaa kuljetuksen ajaksi, kun käytetään moottoria tukevaa rakennetta.

**VAROITUS:** Älä käytä kallistuksen tukivipua kuljetuksen aikana. Moottori voi tärinän vuoksi irrota tuesta ja pudota.

**VAROITUS:** Älä koskaan mene moottorin alle sen ollessa kallistettuna, vaikka käytössä olisi tukitanko.

Kun moottoria kuljetetaan tai varastoidaan irrallaan veneestä, se on aina pidettävä esitetyssä asennossa.

**VAROITUS:**

- Laita moottorin alle pyyhe tms. suojaamaan sitä vaurioilta.
- Pitkäaikaisessa säilytyksessä älä laita moottoria kyljelleen ennen kuin kaikki moottoriöljy on poistettu koneesta.

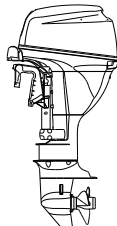

## 4.2 Varastointi

Kun varastoit PARSUN-moottorisi pidemmäksi aikaa (2 kk tai yli), on tehtävä useita tärkeitä toimenpiteitä vaurioiden estämiseksi. On hyvä huollattaa moottori valtuutetulla PARSUN-huoltoliikkeellä ennen varastointia. Myös sinä omistajana voit tehdä seuraavat toimenpiteet.

### **VAROITUS:**

- **Pidä moottori pystyasennossa kuljetuksen ja varastoinnin aikana. Jos moottoria kuljetetaan tai varastoidaan kyljellään (ei pystyasennossa), poista kaikki öljy moottorista ja laita pehmuste moottorin alle.**
- **Älä aseta moottoria kyljelleen, ennen kuin kaikki jäähdytysvesi on poistunut moottorista.**
- **Varastoi moottori kuivassa, hyvin tuuletetussa paikassa, ei suorassa auringonvalossa.**

1. Pese moottori ulkopuolelta puhtaalla vedellä.
2. Sulje polttoainehana, irrota polttoaineletku ja sulje ilmaruuvi.
3. Irrota yläkoppa ja äänenvaimentimen kansi.
4. Aseta moottori testialtaaseen

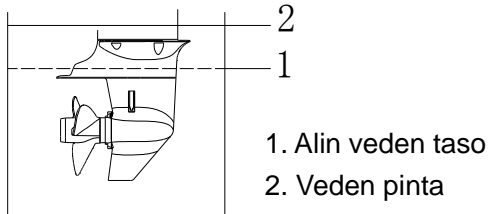

5. Täytä allas puhtaalla vedellä niin, että pinta on kavitaationestolevyn yläpuolella.

### **VAROITUS:**

**Jos veden pinta on kavitaationestolevyn alapuolella tai ellei vettä ole tarpeeksi, moottori voi ylikuumentua.**

6. Käynnistä moottori. Huuhtele jäähdytysjärjestelmä. Tee huuhtelu ja suojaus samanaikaisesti, koska moottorin suojaus/voitelu on pakollista ruostumisen estämiseksi.

### **VAROITUS:**

- **Älä koske sähköosiin tai irrota niitä, kun käynnistät moottoria tai kun se on käynnissä.**
- **Pidä kädet, hiukset ja vaatteet kaukana vauhtipyörästä ja muista pyörivistä osista moottorin käydessä.**

7. Käytä moottoria nopealla tyhjäkäynnillä muutaman minuutin ajan vaihteen ollessa vapaalla.
8. Suihkuta suoja-ainetta kaasuttimiin tai äänenvaimentimen voiteluaukkoon juuri ennen moottorin sammuttamista
9. Ellei suoja-ainetta ole saatavilla, käytä moottoria nopealla tyhjäkäynnillä kunnes polttoainejärjestelmä tyhjenee ja moottori pysähtyy.

10. Ellei suoja-ainetta ole saatavilla, irrota sytytystulpat. Kaada teelusikallinen puhdasta moottoriöljyä kuhunkin sylinteriin. Pyöritä moottoria käsin useita kierroksia. Laita tulpat paikoilleen.
11. Tyhjennä polttoaine tankista kokonaan.

**VAROITUS:** Varastoi polttoainetankki kuivassa, hyvin tuuletetussa tilassa, ei suorassa auringonvalossa.

### 4.3 Moottorin huuhtelu

Tee tämä toimenpide heti käytön jälkeen parhaan tuloksen saavuttamiseksi.

**VAROITUS:**

Älä tee tätä toimenpidettä, kun moottori on käynnissä. Vesipumppu saattaa muutoin vahingoittaa ja ylikuumentuminen voi vahingoittaa moottoria.

1. Sammuta moottori ja avaa letkukiinnitin alakopassa

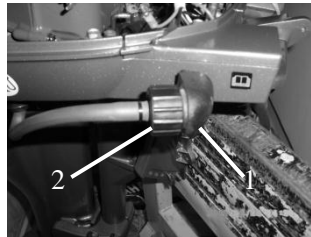

- 1 . Kiinnike
- 2 . Letkun kiinnitin

1. Ruuvaa letku kiinni ja varmista, että käyttämäsi vesi on puhdasta.
2. Avaa vesihana ja anna veden kulkea jäähdytysjärjestelmän läpi noin 15 minuutin ajan. Katkaise vesi ja irrota letku moottorista. Huom. moottori ei saa olla käynnissä.
3. Kun huuhtelu on tehty, ruuvaa letkunkiinnitin takaisin paikoilleen alakoppaan. Kiristä.

**VAROITUS:**

Älä jätä letkunkiinnitintä löysälle tai irti alakopasta, muutoin moottorin käydessä vesi vuotaa ulos eikä jäähdytä konetta, mikä johtaa ylikuumentumiseen. Varmista, että kiinnitin on kiristettynä huuhtelun jälkeen.

**HUOMI:**

Jos huuhtelet moottorin veneen ollessa vedessä, kallista moottoria niin, että se on kokonaan veden yläpuolella. Tällöin huuhtelutulos on parempi.

## 5 Toiminta hätätilanteessa

### 5.1 Törmäysvaurio

Jos moottori osuu johonkin vedessä, toimi seuraavasti.

1. Pysäytä moottori välittömästi.
2. Tarkista hallintalaitteet ja kaikki osat mahdollisten vaurioiden löytämiseksi.
3. Löysitpä vaurioita tai et, aja lähimpään satamaan hitaasti ja varovasti.
4. Anna PARSUN-huollon tarkistaa moottori ennen seuraavaa käyttöä.

### 5.2 Sulakkeen vaihto

Jos sähköstartin sulake on palanut, avaa sulakekotelo ja vaihda sulake uuteen. Varmista, että uuden sulakkeen ampeerimäärä on oikea.

#### VAROITUS:

Varmista sulakkeen oikeellisuus. Vääränlainen sulake voi aiheuttaa vaurioita sähköosiin tai sytyttää tulipalon.



1. Sulakekotelo

#### **HUOM!:**

Jos uusi sulake palaa välittömästi vaihdon jälkeen, ota heti yhteys PARSUN-jälleenmyyjäsi.

### 5.2 Startti ei toimi

Ellei startti toimi, moottori voidaan käynnistää hätästarttinarulla

#### VAROITUS:

- Käytä tätä menettelyä vain hätätilanteessa ja vain palataksesi satamaan moottorin korjausta varten.
- Kun hätästarttinarua käytetään, "vaihde päällä" –käynnistyksenesto ei toimi. Varmista, että vaihde on vapaalla.
- Varmista, ettei kukaan seiso takanasi, kun vedät narusta. Naru saattaa heilahtaa taaksesi ja vahingoittaa jotakuta.
- Älä asenna starttimekanismia tai yläkoppaa takaisin, kun moottori on käynnissä.
- Huolehdi siitä, ettei lähistöllä ole löysiä vaatteita tai muita esineitä, kun käynnistät moottoria.
- Älä koske vauhtipyörään tai muihin liikkuviin osiin, kun moottori on käynnissä.
- Älä koske sytytyskelaan, sytytystulpan johtoon tai hattuun tai muihin sähköosiin, kun käynnistät tai käytät moottoria.

Menettely on seuraava:

1. Irrota yläkoppa.
2. Irrota käynnistyksenestovaijeri ja rikastinvaijeri.

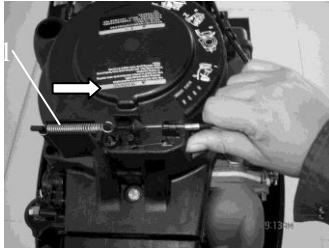

1. Käynnistyksenestovaijeri

3. Avaa kolme pulttia ja irrota startti. Irrota varoitusvalojen johdot.

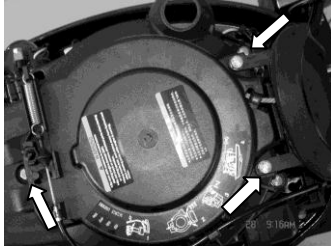

4. Valmistelee moottorin käynnistys. Katso kohta 2.5.  
 5. Aseta hätästarttinarun solmittu pää vauhtipyörän roottorissa olevaan koloon ja kierrä narua useita kertoja myötäpäivään vauhtipyörän ympäri.  
 6. Vedä narusta hitaasti, kunnes tunnet vastusta.  
 7. Nykäise voimakkaasti moottorin käynnistämiseksi. Toista menettely tarvittaessa.

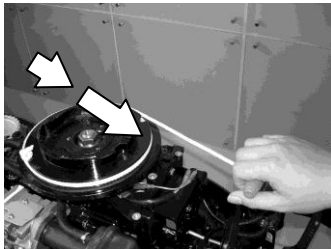

### 5.3 Kastuneen moottorin käsittely

Jos moottorisi kastuu kokonaan, ota välittömästi yhteys PARSUN-jälleenmyyjäsi. Korroosio voi vaurioittaa moottoria nopeasti.

1. Huuhtelee kaikki lika pois puhtaalla vedellä.
2. Irrota sytytystulpat ja käännä sylinterin kannessa olevat sytytystulpan reiät alaspäin, jotta kaikki lika ja vesi pääsee valumaan pois.
3. Poista polttoaine kaasuttimesta, polttoainesuodattimesta ja polttoaineletkuista. Poista moottoriöljy kokonaan.
4. Täytä öljypohja uudella moottoriöljyllä.
5. Laita suojaöljyä kaasuttimen ja sytytystulpan reiästä samalla kun käynnistät moottoria
6. Vie moottori PARSUN-huoltoon mahdollisimman pian.

#### **VAROITUS:**

**Älä käytä moottoria, ennen kuin se on täysin tarkastettu.**

## 6. Vianetsintä

| Ongelma                                  | Mahdollinen syy  | Korjaus  |
|--|--|--|
| Startti ei toimi                         | Startin osat ovat rikki                                | Vie moottori huoltoon  |
|  | Vaihte ei ole vapaalla                                 | Vaihda vapaalle  |
|  | Akku on heikko tai lähes tyhjä                         | Käytä suositeltua akkutyyppeä  |
|  | Akun liitännät ovat löysällä tai syöpyneet             | Kiristä ja puhdista liitännät  |
|  | Sähköstartin tai sähköpiirin sulake on palanut         | Tarkista ylikuormituksen syy ja korjaa. Vaihda sulake, tarkista oikea ampeerimäärä                 |
| Moottori ei käynnisty (startti toimii)   | Polttoainetankki on tyhjä                              | Täytä tankki puhtaalla, uudella polttoaineella   |
|  | Polttoaine on likaista tai vanhentunutta               | Täytä tankki puhtaalla, uudella polttoaineella   |
|  | Polttoainesuodatin on tukossa                          | Puhdista tai vaihda oikeantyyppiseen suodattimeen  |
|  | Polttoainepumppu ei toimi                              | Vie moottori huoltoon  |
|  | Sytytystulppa on viallinen tai vääryntyyppinen         | Tarkista tulpat. Puhdista tai vaihda oikeantyyppisiin  |
|  | Tulpan hattu on väärin kiinnitetty                     | Tarkista ja kiinnitä uudelleen   |
|  | Sytytyksen johdotus vahingoittunut tai huonosti kiinni | Tarkista kulumat ja katkokset. Kiristä kaikki liitokset. Vaihda kuluneet tai vaurioituneet johdot. |
|  | Sytytyksosat vialliset                                 | Vie moottori huoltoon  |
|  | Hätäkatkaisinvaijeri ei ole paikoillaan                | Kiinnitä vaijeri   |
|  | Moottorin sisäosat vahingoittuneet                     | Vie moottori huoltoon  |
| Tyhjäkäynti epätasaista tai pysähtelevää | Sytytystulpat vialliset tai vääryntyyppiset            | Tarkista tulpat. Puhdista tai vaihda oikeantyyppisiin  |
|  | Polttoainejärjestelmä on tukkeutunut                   | Tarkista polttoaineletkut. Oikaise letkut ja litistymät letkuista.                                 |
|  | Polttoaine on likaista tai vanhentunutta               | Täytä tankki puhtaalla, uudella polttoaineella   |
|  | Polttoainesuodatin tukossa                             | Puhdista tai vaihda oikeantyyppiseen   |
|  | Tulpan hattu väärä tai irti                            | Tarkista ja korjaa ohjeiden mukaan   |
|  | Sytytyksen johdotus vahingoittunut tai huonosti kiinni | Tarkista johtojen kuluminen tai vauriot. Kiristä liitokset. Vaihda kuluneet tai vialliset johdot.  |



| Ongelma                                  | Mahdollinen syy  | Korjaus  |
|--|--|--|
| Tyhjäkäynti epätasaista tai pysähtelevää | Sytytystulpan kärkiväli on väärä                           | Tarkista ja säädä tarvittaessa.  |
|  | Moottoriöljy ei ole ohjeiden mukaista                      | Vaihda öljy ohjeiden mukaiseksi  |
|  | Termostaatti on viallinen tai tukkeutunut                  | Vie moottori huoltoon  |
|  | Kaasuttimen säädöt ovat väärät                             | Vie moottori huoltoon  |
|  | Kaasutin on tukossa  | Vie moottori huoltoon  |
|  | Polttoainepumppu on vaurioitunut                           | Vie moottori huoltoon  |
|  | Polttoainetankin ilmaruuvi on kiinni                       | Avaa ilmaruuvi   |
|  | Polttoaineliitäntä on väärä                                | Korjaa liitäntä  |
|  | Kuristusventtiilin säätö on väärä                          | Vie moottori huoltoon  |
|  | Rikastinnuppi on ulkona                                    | Sulje rikastin   |
|  | Moottorin kulma on liian suuri                             | Palauta normaaliasentoon   |
| Moottorin teho katoaa                    | Potkuri on vahingoittunut                                  | Korjaa tai vaihda potkuri  |
|  | Trimmikulma on väärä                                       | Säädä kulma sopivaksi  |
|  | Moottori on asennettu väärälle korkeudelle                 | Asenna moottori oikealle korkeudelle   |
|  | Veneen pohjaan on kertynyt likaa                           | Puhdista veneen pohja  |
|  | Vaihdekoteloon on kiertynyt kasveja tai muuta ylimääräistä | Poista ylimääräinen materiaali ja puhdista alaosa  |
|  | Sytytystulpat ovat vialliset tai väärentyyppiset           | Tarkista tulpat. Puhdista tai vaihda oikeantyyppisiin  |
|  | Polttoainejärjestelmä on tukkeutunut                       | Tarkista ja oikaise letkut ja litistymät tai muut esteet letkuissa                                   |
|  | Polttoainesuodatin on tukossa                              | Puhdista tai vaihda suodatin   |
|  | Polttoaine on likaista tai vanhentunutta                   | Täytä tankki puhtaalla, uudella polttoaineella   |
|  | Tulpan hattu on väärin                                     | Tarkista ja korjaa ohjeiden mukaan   |
|  | Sytytysjohdot ovat vahingoittuneet tai huonosti kiinni     | Tarkista johtojen kuluma tai vauriot. Kiristä liitokset. Vaihda kuluneet tai vahingoittuneet johdot. |
|  | Sytytyksen osat ovat vialliset                             | Vie moottori huoltoon  |
|  | Moottoriöljy on vääränlaista                               | Tarkista ja vaihda öljy suosituksen mukaiseksi   |
|  | Termostaatti on viallinen tai tukossa                      | Vie moottori huoltoon  |
|  | Polttoainetankin ilmaruuvi on kiinni                       | Avaa ilmaruuvi   |
|  | Polttoainepumpussa toimintahäiriö                          | Vie moottori huoltoon  |
|  | Polttoaineliitäntä väärin                                  | Korjaa liitäntä  |
|  | Sytytystulpat ovat vääränlaiset                            | Tarkista ja vaihda suosituksen mukaisiksi  |

## 7. Kytentäkaaviot

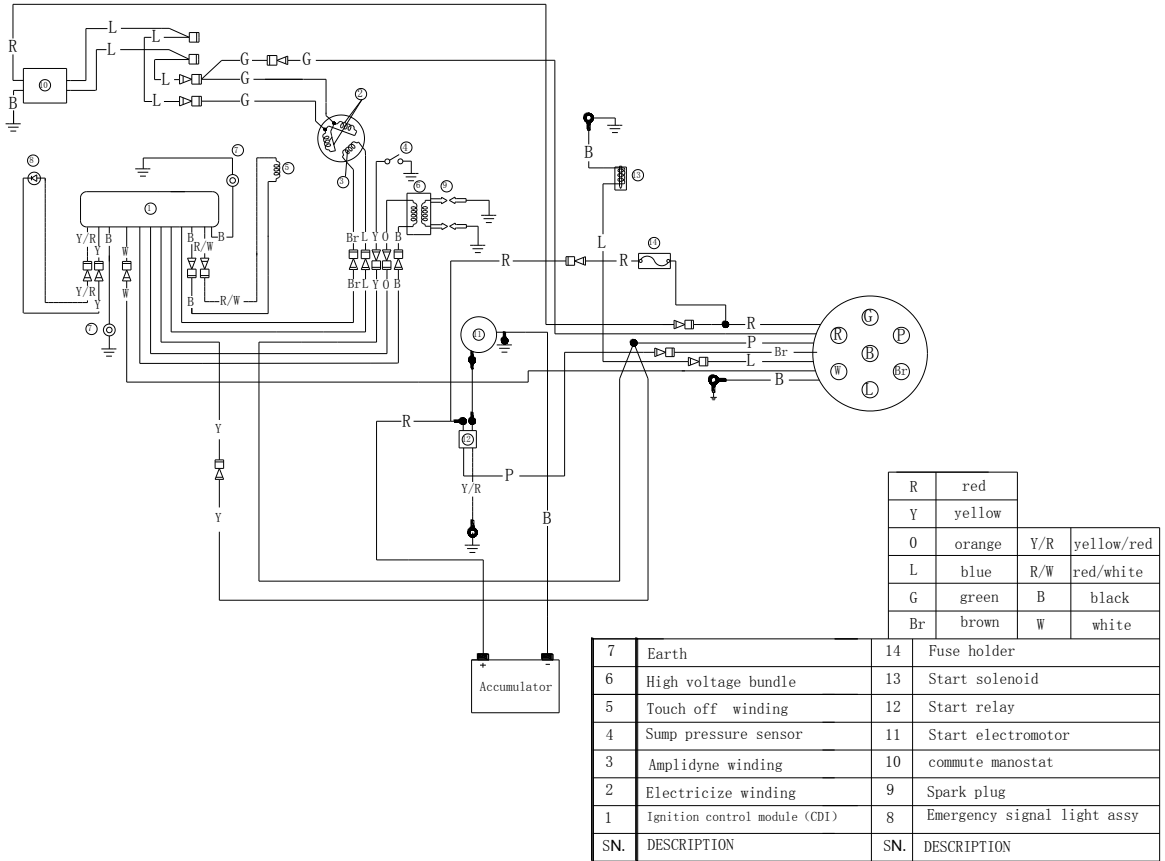

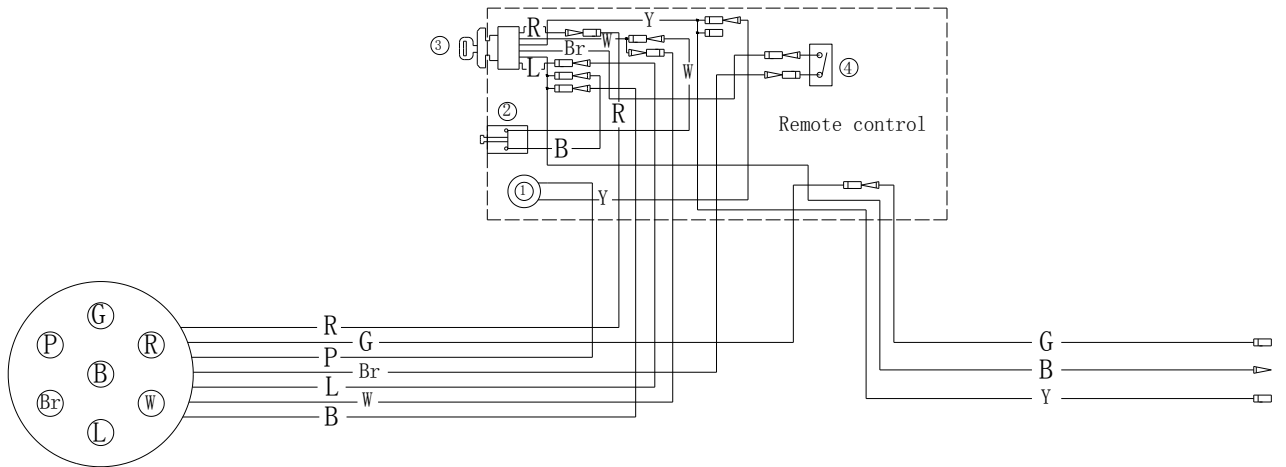

|    |        |     |            |     |                    |
|----|--------|-----|------------|-----|--------------------|
| R  | red    |     |            | 4   | Switch             |
| Y  | yellow | Y/R | yellow/red | 3   | Ignition           |
| L  | blue   | R/W | red/white  | 2   | Engine stop switch |
| G  | green  | B   | black      | 1   | Buzzer             |
| Br | brown  | W   | white      | SN. | DESCRIPTION        |

## **PARSUN-perämoottorien rajoitettu takuu**

### **1. Rajoitetun takuun laajuus**

SUZHOU PARSUN POWER MACHINE CO., LTD myöntää materiaalivikoja ja työn laatua koskevan alempana kuvatun pituisen ja kuvattujen ehtojen mukaisen takuun valtuutettujen PARSUN-maahantuojan tai jälleenmyyjän myymille moottoreilleen (jatkossa "Tuote").

Kaikkiin valtuutetun maahantuojan/jälleenmyyjän myyntihetkellä asentamiin PARSUN alkuperäisosiin ja varusteisiin, mukaan luettuina potkurit, mittarit, öljysäiliöt, kaukosäätimet, johdotus ja avainkytkimet, sovelletaan normaalia PARSUNin rajoitettua takuuta. Pyydä valtuutetulta maahantuojalta/jälleenmyyjältä kyseisen rajoitetun takuun täydellinen kopio.

### **2. Takuuaika**

Tämä rajoitettu takuu on voimassa ensimmäisen kuluttajan ostopäivästä tai Tuotteen ensimmäisestä käyttöpäivästä lukien, kumpi hyvänsä ensin kohdalle osuu:

KAKSIKYMMENTÄNELJÄ (24) PERÄKKÄISTÄ KUUKAUTTA yksityisessä, vapaa-ajan käytössä; tai KUUSI (6) PERÄKKÄISTÄ KUUKAUTTA kaupallisessa tarkoituksessa. Tuotetta käytetään kaupalliseen tarkoitukseen, mikäli sitä käytetään tuloa tuottavan työn tai työsuhteen yhteydessä missä tahansa takuuajan vaiheessa. Tuotetta käytetään myös kaupalliseen tarkoitukseen, mikäli se asennetaan missä tahansa takuuajan vaiheessa veneeseen, jossa on kaupalliset tunnukset tai joka on rekisteröity kaupalliseen käyttöön.

Osien korjaus tai korvaaminen ja huollon suorittaminen Tuotteeseen tämän takuun puitteissa ei pidennä tämän rajoitetun takuun takuuaikaa sen alkuperäistä loppumisajankohtaa pitemmälle.

### **3. Takuuehdot**

Takuu kattaa pelkästään uusina ja käyttämättöminä sellaisilta PARSUN –jälleenmyyjältä tai maahantuojalta ostetut perämoottori, jotka on valtuutettu myymään PARSUN -tuotteita myynnin tapahtumamaassa ("Jälleenmyyjä/maahantuoja"), kun ostaja ja Jälleenmyyjä ovat suorittaneet PARSUNin määrittämän toimituksen ennakkotarkastuksen ja latineet siitä asiakirjan. Takuu astuu voimaan kun Jälleenmyyjä tai Omistaja on rekisteröinyt Tuotteen asiaankuuluvalla tavalla.

Takuun ylläpitämiseksi on määräaikaishuollot suoritettava käsikirjassa mainitulla tavalla. Ennen takuun myöntämistä PARSUN voi vaatia osoitusta huollon asianmukaisesta suorittamisesta.

### **4. Toimenpiteet takuun myöntämistä varten**

Rekisteröidyn omistajan ("Omistaja") on ilmoitettava viipymättä valtuutetulle Jälleenmyyjälle/maahantuojalle vian ilmaantumisesta. Omistajan on tuotava Tuote viallisine osineen Jälleenmyyjälle/maahantuojalle heti vian ilmaantumisen jälkeen, ja joka tapauksessa takuuajan puitteissa ja annettava Jälleenmyyjälle/maahantuojalle kohtuullinen mahdollisuus vian korjaamiseen. Omistaja vastaa Tuotteen kuljetuskustannuksista takuuhuoltoon sitä varten osoitettuun lähimpään tai sopivimpaan huoltoliikkeeseen. Viimeisin lista valtuutetuista korjausliikkeistä löytyy Internet-sivuilta osoitteesta [www.meguro.fi](http://www.meguro.fi)

Ellei Tuotetta ole aikaisemmin rekisteröity, pitää Omistajan osoittaa takuukorjauksien suorittamista varten ostotodistus. Takuukorjauksen vahvistamiseksi pitää Omistajan allekirjoittaa korjaus-/työtilaus ennen korjauksen aloittamista.

Kaikki tämän takuun puitteissa maahantuojan korvaamat osat ovat jatkossa maahantuojan omaisuutta ja huollon suorittanut liike palauttaa ne maahantuojalle.

## 5. PARSUN/Maahantuojan velvollisuudet

PARSUNin ja sen maahantuojan velvollisuus on tämän takuun puitteissa rajoitettu siten, että se korjaa tai korvaa ne Tuotteen osat, joissa on PARSUNin kohtuullisen arvion mukaan viallinen materiaali tai työn laatu. Näiden osien korjaus tai korvaus suoritetaan millä tahansa valtuutetulla Jälleenmyyjällä/maahantuojalla ilman osien tai työn laskutusta. PARSUNin vastuu rajoittuu tarvittavien korjausten tekemiseen tai osien korvaamiseen. Mikään takuurikkomusvaade ei voi olla syynä Tuotteen Omistajalle tapahtuneen myynnin mitätöimiselle tai peruuntumiselle.

Mikäli takuuhuoltoa vaaditaan alkuperäisen myyntimaan ulkopuolella, ovat paikallisista käytännöistä ja olosuhteista mahdollisesti johtuvat lisäkustannukset Omistajan vastuulla, mukaan lukien mutta ei rajoittuen hallitusten, valtioiden, maa-alueiden ja niitä vastaavien elinten veloittamaan rahtiin, vakuutukseen, veroihin, lisenssimaksuihin, tuontitulleihin ja mihin tahansa kaikkiin muihin rahoituskuluihin.

PARSUN pidättää itsellään oikeuden Tuotteiden ajoittaiseen parantamiseen, muuttamiseen tai vaihtamiseen ilman aikaisempien Tuotteiden muuttamisvelvollisuutta.

## 6. RAJOITUKSET – seuraavat eivät missään olosuhteissa kuulu takuun piiriin:

- Normaalista kulumisesta johtuva osien korvaaminen;
- Rutiininomaiset varaosat ja huolto, mukaan luettuina: huoltotarpeet, moottorin ja vaihteiston öljynvaihdot, voitelu, venttiilien ja vivustojen säädöt ja sytytystulppien vaihto, sinkkianodit, termostaatit, hammashihnat, käynnistysmoottorin holkit, suodattimet ja sytytystulpat;
- Väärästä tai puutteellisesta asennuksesta, ylläpidosta, talvisäilytyksestä ja/tai varastoinnista, käsikirjassa olevien menetelmien ja suositusten noudattamatta jättämisestä johtuneet vahingot;
- Vahingot, jotka johtuvat osien poistamisesta, vääristä korjauksista, huollosta tai sen laiminlyönnistä, tai moottoriin tehdyistä muutoksista tai sellaisten osien tai varaosien käyttämisestä, joita PARSUN ei ole valmistanut tai hyväksynyt, ja jotka kohtuullisesti arvioiden eivät sovi Tuotteeseen tai vaikuttavat haitallisesti sen toimintaan, käyttäytymiseen tai kestävyYTEEN, tai jotka johtuvat muiden kuin valtuutetun Jälleenmyyjän/maahantuojan valtuuttaman henkilön tekemistä korjauksista;
- Väärinkäytöstä, epätavallisesta käytöstä, käytöstä kilpailutoiminnassa, sopimattomasta käytöstä tai sellaisesta Tuotteen käytöstä johtuvat vahingot, joka ei noudata käsikirjassa suositeltua käyttöä;
- Ulkopuolisesta vahingosta, onnettomuudesta, moottorin uppoamisesta, veden sisään menosta, tulesta, varkaudesta, vandalismista tai ylivoimaisesta esteestä johtuvat vahingot;
- Vahingot, jotka johtuvat ulkopuolisen materiaalin aiheuttamasta tukoksesta jäähdytysjärjestelmässä;
- Vesipumpussa olevasta hiekasta tai roskista aiheutuvat vahingot; tai

- Ilmastotekijöistä aiheutuneet kosmeettiset värinmuutokset.

Takuu mitätöidään kokonaisuudessaan ja julistetaan pätemättömäksi mikäli:

- Tuotetta on muutettu siten, että se vaikuttaa vahingollisesti toimintaan, käyttäytymiseen tai kestävyYTEEN, tai muutettu sen käyttötarkoituksen muuttamiseksi; tai
- Tuotetta käytetään tai on käytetty missä tahansa vaiheessa kilpailemiseen tai mihinkään muuhun kilpailutoimintaan, vaikka kyseessä olisi sen edellinen omistaja.

## **7. Vastuuvollisuuden rajoitukset**

KAIKKI TAKUUSITOUMUKSET, ILMAISTUT TAI KONKLUDENTTITSET, MUKAAN LUETTUINA ILMAN RAJOITUSTA KAIKKI KURANTTIUTTA TAI TIETTYYN TARKOITUKSEEN SOPIVUUTTA KOSKEVAT TAKUUT, RAJOITTUVAT KESTOLTAAN KYSEESSÄ OLEVAN RAJOITETUN TAKUUN VOIMASSAOLOON.

MITKÄÄN SATUNNAISET SEURANNAISVAHINGOT, SUORAT, EPÄSUORAT TAI MUUT MINKÄ TAHANSA TYYPPISET VAHINGOT EIVÄT SISÄLLY TÄMÄN TAKUUN PIIRIIN, MUKAAN LUETTUINA SEURAAVAT, MUTTA RAJOITTUMATTA NIIHIN: polttoainekulut, Tuotteen kuljetus Jälleenmyyjälle/maahantuojalle tai sieltä pois, Tuotteen irrottaminen veneestä ja sen uudelleen asennus, mekaanikon matka-aika, veteenlasku- ja vedestänostokulut, luiska- tai laiturikulut, trailerilla kuljetus tai hinaaminen, puhelin-, matkapuhelin-, faksi- tai sähkökulut, vastaavan tai korvaustuotteen tai –veneen vuokra takuukorjauksen tai seisonta-ajaksi, taksi-, matkustus- tai majoituskulut, henkilökohtaisen omaisuuden hukkaaminen tai vahingot, haitta, vakuutuskustannukset, lainojen maksut, ajan menetykset, ansiotulon, tuoton tai voiton menetys, tai Tuotteen nauttimisen tai käytön menetys.

Yhdelläkään Jälleenmyyjällä/maahantuojalla tai muulla henkilöllä ei ole valtuuksia minkään muun Tuotetta koskevan vahvistuksen, edustuksen tai takuun antamiseen kuin ne, mitä tähän rajoitettuun takuuseen sisältyy, ja mikäli näin tapahtuu, niitä ei voida käyttää SUZHOU PARSUN POWER MACHINE CO., LTD:a tai sen Suomalaista maahantuojaa vastaan. PARSUN pidättää itsellään oikeuden muuttaa tätä takuuta milloin tahansa ja on itsestään selvää, että kyseiset muutokset eivät muuta niitä takuehtoja, jotka koskevat tämän takuun voimassa ollessa myytyjä Tuotteita.

## **8. Luovutus**

Mikäli Tuotteen omistusoikeus siirretään takuuajana, siirtyy myös tämä takuu, joka on voimassa takuuajan loppuun edellyttäen, että uusi Omistaja ottaa ensi tilassa yhteyttä maahantuojaan tai rekisteröity osoitteessa [www.meguro.fi](http://www.meguro.fi) Tuotteen uudeksi Omistajaksi.

# PARSUN

## HUOLTO-OHJELMA

Huolto pitää suorittaa oheisen ohjelman mukaan, jotta takuu pysyy voimassa. Omatoiminen tarkastus voidaan tehdä käyttäjän toimesta itse omalla vastuulla tai se voidaan vaihtoehtoisesti teettää valtuutetussa huoltokorjaamossa. Kaikki muut huoltotyöt tulee teettää valtuutetussa huollossa.

Täytä koneesi tiedot ennen käyttöönottoa:

Moottori: \_\_\_\_\_

Toimituspäivä: \_\_\_\_\_

Moottorin numero: \_\_\_\_\_

Sarjanumero: \_\_\_\_\_



Maahantuojaja: Meguro Oy, Tuurnankatu 16, 33270 Tampere, puh 010 322 1870,  
[www.meguro.fi](http://www.meguro.fi), [myynti@meguro.fi](mailto:myynti@meguro.fi) Y-tunnus: 2334067-3

# MÄÄRÄAIKAISHUOLTO

## LUOVUTUSHUOLTO

|                         |            |                          |                |
|-------------------------|------------|--------------------------|----------------|
| Moottoriöljy            | täyttö     | <input type="checkbox"/> | leima:         |
| Vaihteistoöljy          | täyttö     | <input type="checkbox"/> |                |
| Koeajo                  | suoritettu | <input type="checkbox"/> |                |
| Muu tarkastus           |            |                          |                |
| (toiminnot, vuodot jne) | suoritettu | <input type="checkbox"/> | allekirjoitus: |

---

### 1. HUOLTO 10 TUNNIN JÄLKEEN

|                          |            |                          |                |
|--------------------------|------------|--------------------------|----------------|
| Moottoriöljy ja suodatin | vaihto     | <input type="checkbox"/> | leima:         |
| Venttiilien säätö        | suoritettu | <input type="checkbox"/> |                |
| Koeajo                   | suoritettu | <input type="checkbox"/> |                |
| Muu tarkastus            |            |                          |                |
| (toiminnot, vuodot jne)  | suoritettu | <input type="checkbox"/> |                |
| Rasvaus                  | suoritettu | <input type="checkbox"/> | allekirjoitus: |



## 2. HUOLTO 100 TUNNIN / 1 VUODEN JÄLKEEN

|  |            |                          |                |
|--|------------|--------------------------|----------------|
| Moottoriöljy ja suodatin                 | vaihto     | <input type="checkbox"/> | leima:         |
| Venttiilien säätö                        | suoritettu | <input type="checkbox"/> |                |
| Koeajo                                   | suoritettu | <input type="checkbox"/> |                |
| Muu tarkastus<br>(toiminnot, vuodot jne) | suoritettu | <input type="checkbox"/> |                |
| Rasvaus                                  | suoritettu | <input type="checkbox"/> | allekirjoitus: |

---

## 3. HUOLTO 200 TUNNIN / 2 VUODEN JÄLKEEN

|  |            |                          |                |
|--|------------|--------------------------|----------------|
| Moottoriöljy ja suodatin                 | vaihto     | <input type="checkbox"/> | leima:         |
| Venttiilien säätö                        | suoritettu | <input type="checkbox"/> |                |
| Koeajo                                   | suoritettu | <input type="checkbox"/> |                |
| Muu tarkastus<br>(toiminnot, vuodot jne) | suoritettu | <input type="checkbox"/> |                |
| Rasvaus                                  | suoritettu | <input type="checkbox"/> | allekirjoitus: |

#### 4. HUOLTO 300 TUNNIN / 3 VUODEN JÄLKEEN

|  |            |                          |                |
|--|------------|--------------------------|----------------|
| Moottoriöljy ja suodatin                 | vaihto     | <input type="checkbox"/> | leima:         |
| Venttiilien säätö                        | suoritettu | <input type="checkbox"/> |                |
| Koeajo                                   | suoritettu | <input type="checkbox"/> |                |
| Muu tarkastus<br>(toiminnot, vuodot jne) | suoritettu | <input type="checkbox"/> |                |
| Rasvaus                                  | suoritettu | <input type="checkbox"/> | allekirjoitus: |

---

#### 5. HUOLTO 400 TUNNIN / 4 VUODEN JÄLKEEN

|  |            |                          |                |
|--|------------|--------------------------|----------------|
| Moottoriöljy ja suodatin                 | vaihto     | <input type="checkbox"/> | leima:         |
| Venttiilien säätö                        | suoritettu | <input type="checkbox"/> |                |
| Koeajo                                   | suoritettu | <input type="checkbox"/> |                |
| Muu tarkastus<br>(toiminnot, vuodot jne) | suoritettu | <input type="checkbox"/> |                |
| Rasvaus                                  | suoritettu | <input type="checkbox"/> | allekirjoitus: |

## 6. HUOLTO 500 TUNNIN / 5 VUODEN JÄLKEEN

Moottoriöljy ja suodatin vaihto

nokka-akselin hihna ja vesipumpun juoksupyörä

vaihto

Venttiilien säätö suoritettu

Koeajo suoritettu

leima:

Muu tarkastus

(toiminnot, vuodot jne) suoritettu

Rasvaus suoritettu

allekirjoitus:

---

## 7. HUOLTO 600 TUNNIN / 6 VUODEN JÄLKEEN

Moottoriöljy ja suodatin vaihto

leima:

Venttiilien säätö suoritettu

Koeajo suoritettu

Muu tarkastus

(toiminnot, vuodot jne) suoritettu

Rasvaus suoritettu

allekirjoitus:

## 8. HUOLTO 700 TUNNIN / 7 VUODEN JÄLKEEN

|  |            |                          |                |
|--|------------|--------------------------|----------------|
| Moottoriöljy ja suodatin                 | vaihto     | <input type="checkbox"/> | leima:         |
| Venttiilien säätö                        | suoritettu | <input type="checkbox"/> |                |
| Koeajo                                   | suoritettu | <input type="checkbox"/> |                |
| Muu tarkastus<br>(toiminnot, vuodot jne) | suoritettu | <input type="checkbox"/> |                |
| Rasvaus                                  | suoritettu | <input type="checkbox"/> | allekirjoitus: |

---

## 9. HUOLTO 800 TUNNIN / 8 VUODEN JÄLKEEN

|  |            |                          |                |
|--|------------|--------------------------|----------------|
| Moottoriöljy ja suodatin                 | vaihto     | <input type="checkbox"/> | leima:         |
| Venttiilien säätö                        | suoritettu | <input type="checkbox"/> |                |
| Koeajo                                   | suoritettu | <input type="checkbox"/> |                |
| Muu tarkastus<br>(toiminnot, vuodot jne) | suoritettu | <input type="checkbox"/> |                |
| Rasvaus                                  | suoritettu | <input type="checkbox"/> | allekirjoitus: |

## 10.HUOLTO 900 TUNNIN / 9 VUODEN JÄLKEEN

- Moottoriöljy ja suodatin vaihto  leima:
- Venttiilien säätö suoritettu
- Koeajo suoritettu
- Muu tarkastus  
(toiminnot, vuodot jne) suoritettu
- Rasvaus suoritettu  allekirjoitus:
- 

## 11.HUOLTO 1000 TUNNIN / 10 VUODEN JÄLKEEN

- Moottoriöljy ja suodatin vaihto
- nokka-akselin hihna ja vesipumpun juoksupyörä  
vaihto
- Venttiilien säätö suoritettu
- Koeajo suoritettu  leima:
- Muu tarkastus  
(toiminnot, vuodot jne) suoritettu
- Rasvaus suoritettu  allekirjoitus:



## KÄSIKIRJA / VASTAANOTTOTODISTUS

### JÄLLEENMYYJÄ:

Nimi \_\_\_\_\_

Osoite \_\_\_\_\_

TAI Jälleenmyyjän leima:

Täytä ja allekirjoita alla oleva kaavake uuden PARSUN-perämoottorin toimituksen yhteydessä. Jälleenmyyjä/maahantuoja arkistoi kaavakkeen.

-----  
Leikkaa ja arkistoi tämä osa asiakirjasta

### VASTAANOTTOTODISTUS

Nimi \_\_\_\_\_

Osoite \_\_\_\_\_

#### TUOTE:

Mallin nro \_\_\_\_\_

Sarjanumero \_\_\_\_\_

(Asiakas tai Jälleenmyyjä/maahantuoja täyttää)

Tässä asiakirjassa mainittu Jälleenmyyjä/maahantuoja on antanut minulle käyttöä, huoltoa, turvalaitteita ja takuuta koskevia ohjeita, jotka ymmärrän ja joita lupaan noudattaa. Olen vastaanottanut toimituksen yhteydessä suomenkielisen omistajan käsikirjan.

Allekirjoitus \_\_\_\_\_

Pvm \_\_\_\_\_